

BAXI**INSTRUKTION**O₂-styrning
S/137368/00/991123

O₂-styrning

VÄGLEDANDE ANVÄNDAR- OCH
INSTALLATIONSANVISNING.
O₂-STYRNING MULTI-HEAT



Innehållsförteckning

Avsnitt	Sida
1 FUNKTIONSBESKRIVNING.....	2
1.1 FUNKTION.....	2
1.2 GARANTI.....	2
1.3 FÖRE DRIFT SKALL FÖLJANDE SKE:	2
1.4 ATT TÄNKA PÅ VID ANVÄNDNING AV O ₂ -STYRNING	2
2 BESKRIVNING AV STYRPANELEN	3
2.1 (TILLÄGG FÖR O ₂ -STYRNING)	3
2.2 REGLERINGSPRINCIP MED O ₂ -STYRNING	5
3 FELSÖKNING.....	7
3.1 (F) = INFORMATIONSMEDDELANDEN	7
3.2 (A) = ALARM.....	7
4 INSTALLATIONSANVISNINGAR.	8
4.1 O ₂ -STYRNING FÖR MULTI-HEAT PANNA MED TRYCKKNAPPAR	8
4.2 NORMER OCH FÖRESKRIFTER	8
4.3 MONTERING PÅ PANNA EFTER NR 800045.....	9
4.4 MONTERING PÅ PANNA FÖRE CA. NR 800044 (PANNA MED TRYCKKNAPPAR).....	11
5 DIAGRAM.....	12
5.1 FÖRBINDELSKEMAMA MULTI-HEAT MED O ₂ -STYRNING	12
5.2 FÖRBINDELSKEMAMA TRANSFORMATOR OCH O ₂ -SOND.....	12
5.3 FÖRKLARING TILL ELDIAGRAM	13
5.4 RÖKRÖRSÖVERGÅNG Ø161/Ø151 (EXTRA UTRUSTNING).....	13

Förbehåll tages för konstruktionsändringar och eventuella tryckfel.

Vi försäkrar härmed att BAXI produkt typ O₂ STYRNING för Multi-Heat Överensstämmer med nedanstående EEG direktiv:

- EMC Direktivet (89/336/EEC med ändringar 92/31/EEC och 93/68/EEC)
- Lågspänningsdirektivet (73/23/EEC med ändring 93/68/EEC)



DANAK
Reg.nr. 5001
Kvalitetsstyrningssystem
certificeret i henhold
til
DS/EN ISO 9001
af
Det Norske Veritas,
Danmark A/S

1 Funktionsbeskrivning.

1.1 Funktion

Styrningen består av en O₂ sond och ett reglerprogram. O₂ sonden mäter syreöverskottet i rökgaserna och styr tillsammans med reglerprogrammet luft- och bränslemängden steglöst. Luft-/bränslemängden regleras även efter husets värmebehov.

Styrningen optimerar förbränningen så att emissionerna blir så låga som möjligt samt att verkningsgraden blir bästa möjliga.

1.2 Garanti

Styrningen har en garantitid på 2 år. Undantaget är lambdasonden som är en slitdel och har en livslängd på ca. 10 000 timmar.

1.3 Före drift skall följande ske:

1.3.1 Inställning av skruvtider

Det är viktigt att skruvens gångtider är rätt inställda och passar till det bränslet som används. (Se avsnitt 2.2.1.1 - Menu)

1.3.2 Styrningen skall stå på automatisk drift med O₂-styrning = (AU)

°C

 Fremløb-Stigera-Depart-Vorlauf Retour-Retour-Rücklauf Set O₂-% %

Styrningen står på AU om det går att växla mellan **alla** lysdioderna när knappen enu (B)trycks in upprepade gånger.

Om endast dom fyra översta lysdioderna lyser står styrningen i läge NO = (NOrmal drift - utan O₂ styrning)

För att sätta o₂ styrningen i drift skall alla komponenter vara riktigt anslutna. Styrningen skall stå på AU = (AUtomatisk drift), inte NO = (NOrmal drift).

Omställning mellan AU och NO genom att gå in i programmerings - menuen (Se avsnitt -2.2.1).

1.4 Att tänka på vid användning av O₂-styrning

1.4.1 Upptändning

Upptändning sker som anvisat i pannans instruktionsbok. Det är viktigt att bränslet är ordentligt antänt innan pannan startas (i läge ON).

1.4.2 Pannan i drift

När O₂-styrningen är i drift är det viktigt att luckorna är ordentligt stängda. Om man av en eller en annan anledning vill se förbränningen är det viktigt att man inte håller dörren öppen för länge pga. "falsk" luft strömmar in i pannan. Sker detta får sonden ett felaktigt O₂ värde varvid styrningen reglerar ned varvtalet på fläkten.

Om O₂ halten överstiger 20% i mer än 1 min. ökar fläkten till 80% hastighet (Se fel A10)

1.4.3 Rensning

När pannan skall rensas bör pannan ställas i OFF läge under tiden arbetet utförs.

2 Beskrivning av styrpanelen

2.1 (Tillägg för O₂-styrning)

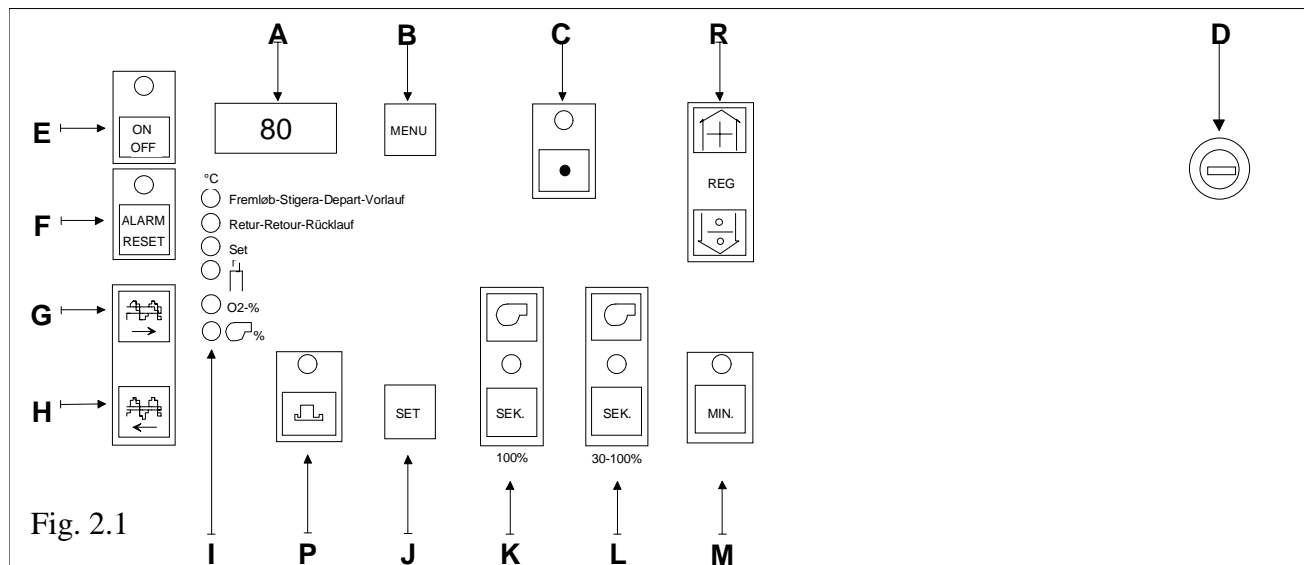

042916

☑ = se pannans instruktionsbok

	Sida		Sida
A. Display	☑	H. Manuell backning av skruv	☑
B. Menu	3	I. Lysdioder	4
C. Driftsform.....	4	J. SET = önskad panntemperatur	3
D. Överhettningstermostat	☑	K. Hög effekt.....	4
E. ON/OFF knapp.....	☑	L. Låg effekt	4
F. Alarm reset - återställning alarm	4	M. Pausläge.....	4
G. Manuell frammatning av bränsle.....	☑	P. Pump	☑
		R. REG – öka minska värden.....	3

Kom ihåg

Ha alltid papper och penna till hands för att notera inställda värden.

(J) SET

Ställ in önskad panntemperatur genom att trycka på SET knappen (J) samtidigt som + eller ÷ på REG knapparna (R). Temperaturen kan ställas från 60 till 80°C. (60-85°C vid (NO) normal drift)

Den ideala temperaturen är 80 °C, på grund av att pannan ”mår” bra av en förhållandevis hög temperatur. (När SET trycks in tänds lysdioden för SET och önskad panntemperatur visas på Displayen (A).

(R) REG

Reglering av värden. Tryck på + eller ÷ för att öka eller minska önskade värden.

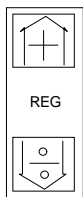

(C) Driftsform

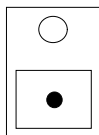

Med knappen skiftar man normalt mellan tre lägen, tvåstegsdrift, fast hög effekt eller fast låg effekt. Denna funktionen finns ej vid (AU) automatisk drift. Funktion vid (NO) normal drift, se pannans instruktionsbok.

Knappen används även vid programmering (se avsnitt 2.2.1).

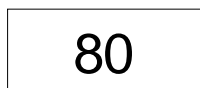
(A) Display

Genom att trycka på Menu knappen (B) visas olika temperaturer och värden samtidigt som en Lysdiod (I) markerar vilken/vilket.

- Stigare = Framlednings- panntemperatur.
- Retur = Returtemperatur.
- SET = Inställd / önskad panntemperatur.
- Rök-gastemperatur = Rök-gastemperaturen vid rökstosen.

- O₂% = Rök-gasens O₂ procent.
-  % = Fläktens hastighet i %.

När pannan är i drift är det lämpligt att rök-gastemperaturen visas vilket ger en bra indikation om sotning skall göras.

Kontrollera att rök-gastemperaturen ej är för låg. Hur låg rök-gastemperatur kan vara, avgörs av om kondens bildas i toppen av skorstenen. I vissa fall kan en dragstabilisator eliminera kondensproblem tack vare att den ventilerar skorstenen.

OBS! Om knapparna J – M trycks in visas deras inställda värden på Displayen (A) i 5 sekunder.

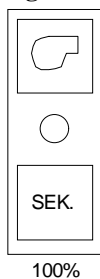
(K) Hög effekt

Övre knappen:

I (AU) automatisk driftsform visas (om den övre knappen trycks in) aktuell fläkthastighet i %. Hastigheten kan ej ändras i läge (AU).

Vid manuell drift (NO) justeras värdet genom att knappen trycks in samtidigt som värdet ändras med REG knappen (R) + eller -. Värdet (0-100%) visas på Displayen (A).

Nedre knappen:

I (AU) automatisk driftsform visas (om den nedre knappen trycks in) aktuellt intervall mellan varje bränsleframatning. Intervallet kan ej ändras i läge (AU).

Vid manuell drift (NO) justeras värdet genom att knappen trycks in samtidigt som värdet ändras med REG knappen (R) + eller -. Värdet (5-30 sek) visas på Displayen (A).

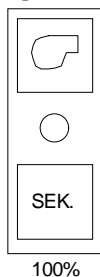
(L) Låg effekt

Övre knappen:

I (AU) automatisk driftsform visas (om den övre knappen trycks in) aktuell fläkthastighet i %. Hastigheten kan ej ändras i läge (AU).

Vid manuell drift (NO) justeras värdet genom att knappen trycks in samtidigt som värdet ändras med REG knappen (R) + eller -. Värdet (0-100%) visas på Displayen (A).

Nedre knappen:

I (AU) automatisk driftsform visas (om den nedre knappen trycks in) aktuellt intervall mellan varje bränsleframatning. Intervallet kan ej ändras i läge (AU).

Vid manuell drift (NO) justeras värdet genom att knappen trycks in samtidigt som värdet ändras med REG knappen (R) + eller -. Värdet (10-60 sek) visas på Displayen (A).

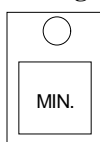
(M) Pausläge

Inställning av paustid mellan bränsleframatning i Pausläge.

Tryck in knappen för Pausläge (M) och justera värdet med REG (R) + eller - Val av värde visas på Displayen (A) och kan vara 1 – 60 minuter.

Pausläget är aktivt när panntemperaturen överstigit inställt SET värde.

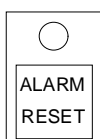
(F) Alarm reset

Med knappen återställs eventuella larm. Om ett larm löst ut visas en kod på Displayen (A).

De larm som kan förekomma visas i avsnitt 3.1 och 3.2

Knappen används även vid programmering, se avsnitt 2.2.1

2.2 Regleringsprincip med O₂-styrning

(SET) =	Styrpanelen strävar efter att hålla framlednings- panntemperaturen på den önskade driftstemperaturen (SET). Driftstemperaturen (SET) kan ställas mellan 60-80°C vid AUtomatisk - och 60-85°C vid NOrmal drift
Temp > (SET)+6°C	Om framledningstemperaturen blir 6°C över driftstemperaturen (SET), går förbränningen över på pausläge (tänd lampa vid (M).
Temp (SET)+2/(SET)-6°C	När framledningstemperaturen ligger 2°C över driftstemperaturen startar regleringen av skruven och fläkten på låg effekt. Skruven går på lågeffekts läget (LX.X) –(lampan lyser vid L).
Temp < (SET)-6°C	Faller temperaturen 6°C under driftstemperaturen (SET), går skruven på högeffekts läget (HX.X) (lampan lyser vid K).
Temp = (SET)-3°C	Pannan brinner i högeffekts läget (lampan lyser vid K) och övergår till lågeffekts läget (lampan lyser vid L) när panntemperaturen blir mindre än 3°C under driftstemperaturen (SET).
Uppstart	När panntemperaturen är mer än 15°C under inställt värde (SET), styrs pannan efter ett uppstartsprogram där skruven matar fram bränsle med 15 sekunders mellanrum. Fläkten går på 40% hastighet tills rökgastemperaturen passerar 80°C, därefter styr det uppmätta O ₂ värdet fläkthastigheten.
Rökgastemp > 260°C	Om rökgastemperaturen överstiger 260°C stannar skruven tills temperaturen sjunker under 230°C. Detta görs för att skydda O ₂ sonden.
Rökgastemp > 280°C	Om rökgastemperaturen överstiger 280°C (± 10°C) stoppar en mekanisk säkring skruven tills temperaturen sjunker under 200°C.
Rökgastemp > 240°C x 3	Om rökgastemperaturen överstiger 240°C mer än 3 gånger kommer det att stå F-1 på displayen. Detta är ett funktionsbesked som återställs med Alarm knappen (F). När F-1 visas bör pannan rensas ur.
Driftstid > 1500 timmar	Om O ₂ sonden varit i drift mer än 1500 timmar visas F-2 på displayen. Detta betyder att sonden skall kalibreras. (Se avsnitt 3.2.1)

2.2.1 Programmering

Stäng av pannan med ON/OFF (E) knappen. Programmeringsläget tas fram genom att Alarm reset (F) och Driftsform (C trycks in samtidigt i minst 3 sekunder. Nu visas 3 st. vågräta streck i Displayen och styrningen är klar för programmering.
Med Menu knappen kan man stega igenom inställda värden (ändringa kan ej göras här).

Om inställningar skall ändras stegar man fram med Driftsform (C) till det värdet som skall ändras. Ändringarna görs med + eller ÷ på REG (R).
När önskat värde är inställt sparas det genom att Driftsform (C) trycks in minst en gång.

2.2.1.1 Menu lägen vid programmering

Menu läge			
(-XX)	Vid tryck på + eller ÷ på REG (R) justeras fläktens minsta luftmängd. Möjlig inställning är 10-20-30-40-50. Fabriksinställning är (- 40) = 40%.		
(HX.X)	Här justeras skruvens inmatningstid vid "Hög effekt" – dvs. den tid skruven matar fram bränsle. Inställningsområde: H0.1-H6.0 vilket motsvarar 0,1-6,0 sekunder. (Se "Inställning av styrpanel" i pannans instruktionsbok).		
(LX.X)	Här justeras skruvens inmatningstid vid "Låg effekt" – dvs. den tid skruven matar fram bränsle. Inställningsområde: L0.1-L6.0 vilket motsvarar 0,1-6,0 sekunder. (Se "Inställning av styrpanel" i pannans instruktionsbok).		
Fabriks- inställning: (HX.X)/(LX.X)	Multi-Heat Typ	HX.X (hög effekt)	LX.X (låg effekt)
	1,5	H1.7 = 1,7 sek.	L1.7 = 1,7 sek.
	2,5	H0.5 = 0,5 sek.	L0.3 = 0,3 sek.
	4,0	H1.0 = 1,0 sek.	L0.6 = 0,6 sek.
(PXX)	Här justeras hur länge fläkten skall på maxvarv i pausläget. (Möjlig inställning är 0-10 sekunder) Fabriksinställning (P05) = 5 sekunder.		
X.XH	O ₂ inställning hög effekt (4.0-9.9%). Endast tillgänglig vid AUtomatisk driftsform. Fabriksinställning (7.0L).		
X.XL	O ₂ inställning låg effekt (4.0-9.9%). Endast tillgänglig vid AUtomatisk driftsform. Fabriksinställning (7.0L).		
Rekommenderade inställningar: (X.XH)/(X.XL)	Bränsle	Låg effekt (X.XL)	Hög effekt (X.XH)
	Pellets	6-7%	6-7%
	Spannmål	6-7%	6-7%
	Flis	4-5%	6-8%
CAL	Manuell kalibrering av O ₂ sonden (rökgasttemperatur < 40°C) Endast tillgänglig vid AUtomatisk driftsform. Kalibrering av sond (ca 5 min.) Startas genom att trycka på (C) Driftsform. När CAL försvinner från displayen är sonden kalibrerad. (Kom ihåg att sonden skall vara i frisk luft).		
AU-	Automatisk styrning av förbränningen med hjälp av O ₂ sonden.		
NO-	Normal/manuell inställning av styrpanelen (se pannans instruktionsbok).		

Spara data

Efter det att värden har ändrat skall man "hoppa" minst ett steg fram innan man sparar (Om detta ej görs sparas ej det sist ändrade värdet).
De nya värdena sparas ON/OFF knappen (E) trycks in.

Ångra

Om man ångra värden som ändrats går man ur programmet genom att trycka på alarm/reset knappen (F).

3 Felsökning

3.1 (F) = Informationsmeddelanden

Display	Beskrivning	Åtgärd
F-1	Rökgasttemperaturen har varit över 240°C mer än 3 gånger.	Detta är ett funktionslarm som återställs genom att trycka på alarmknappen. När F-1 visas bör pannan rensas ur.
F-2	O ₂ -sonden har varit i drift mer än 1500 timmar.	Sonden skall kalibreras. Bryt strömmen till pannan, ta ur sonden och starta sedan pannan. (se avsnitt 3.2.1)

3.2 (A) = Alarm

Alarm meddelelse	Beskrivelse
A-1	Fyren har slocknat. Rökgasttemperaturen har varit under 90°C i mer än 30 min (gäller ej underhållsfyr).
A-2	Överhettningstermostaten (D) har löst ut. Termostaten återställs genom att ta bort skyddshuven och trycka in stiftet i mitten. Eller Säkringen på baksidan av panelen har gått sönder.
A-3	Motorskyddet till skruvmotorn har löst ut. Motorskyddet återställs automatiskt när motorn ej är överbelastad längre.
A-4	Framlednings-/panntemperaturen har överstigit 90°C.
A-5	Fel i pannans styrprogram.
A-6	Fel under kalibrering av O ₂ sonden till 0%. (Fel i kretsen till sonden)c
A-7	Fel under kalibrering av O ₂ sonden till 21%. (Sonden är eventuellt defekt)
A-8	O ₂ % <= nollpunkten (0%) och rökgasttemperaturen < 80°C i mer än 5 minuter.
A-9	O ₂ % > maxpunkten (21%). (Sonden är eventuellt defekt.)
A10	Om O ₂ % > 20% i mer än 1 min., stoppas skruven och fläkten blåser med 80% hastighet i 2 min. Därefter stannar pannan.
A11	Om O ₂ % ej överstiger 2% inom 5 min. (O ₂ % <= 1 och rökgasttemperaturen > 80°C, fläkten går på 100% till O ₂ % är över 2%)
A12	Framlednings-/panntemperaturgivaren troligtvis kortsluten/defekt. (< -40°C)
Vid A fel stannar pannan	

3.2.1 Kalibrering - F2 meddelande

Om sonden har varit i drift mer än 1500 timmar står det F-2 på displayen. Detta meddelandet betyder att sonden skall kalibreras.

Huvudströmmen till pannan skall brytas. Sonden skall tas ur sin hållare och placeras så den ligger i frisk luft. Därefter sätts huvudströmmen på igen (pannan skall stå på OFF). Nu visas CAL på displayen och sonden kalibreras (det tar ca. 5 min.). När CAL försvinner från displayen är sonden klar för drift igen. Sätt tillbaka sonden i hållaren och gör fast den. Pannan kan nu ställas i ON läget. (Kalibrering kan också väljas under Programmering -2.2.1)

3.2.2 Omställning mellan AU och NO

Detta i programmerings - menuen, se avsnitt 2.2.1

4 Installationsanvisningar.

4.1 O₂-styrning för Multi-Heat panna med tryckknappar

O₂-styrning kan eftermonteras på en Multi-Heat panna med tryckknappar

På Multi-Heat pannor med tillverkningsnummer högre än 800045 (montering enligt avsnitt 4.3)

På Multi-Heat pannor med tillverkningsnummer lägre än ca. 800044 (montering enligt avsnitt 4.4)

Om pannan är levererad med skruvknappar på styrpanelen måste den bytas mot en med tryckknappar.

Kontakta BAXI AB för närmare information.

O₂-styrningen skall installeras/monteras av en auktoriserad installatör.

4.1.1 Leveransen består av:

- (I) 1 st. sond med kabel, kabelgenomföring och stickkontakt (5 ben).
- (II) 1 st. sondhållare med packning (skall monteras på rökröret).
- (III) 1 st. låsbleck som håller fast sonden i hållaren.
- (IV) 6 st. M8x16 skruvar.
- (V) 2 st. M3x8 skruvar.
- (VI) 1 st. Transformator (230V – 9V) med kabel och stickkontakter (2 ben).
- (VII) 1 st. Hållare för transformator.
- (VIII) 1 st. blindlock med packning.
- (IX) 1 st. PROM (befintlig PROM på kretskortet byts ut).

4.1.2 Rökrörsövergång (Extra tillbehör till MH 2,5 och MH 4,0 (Ej till MH 1,5))

- (X) 1 st. ”rökrörsövergång (Ø150 till Ø160)

4.1.3 Verktyg för montering

- Bor 6,8 mm eller annat beroende på monteringsförfarande.
- Gängtapp M8 eller annat beroende på monteringsförfarande.
- Eventuellt ett 25 mm borr.

4.2 Normer och föreskrifter

4.2.1 Uppställning och installation

Gällande regler och normer skall följas.

4.2.2 Vem får installera?

Det är installatörens ansvar att han har den nödvändiga behörigheten och kunskapen för att montera styrningen.

4.3 Montering på panna efter nr 800045

4.3.1 Montering av O₂ sond (sonden får ej isoleras – max. temp utvändigt är 80°C)

Om rökrörsövergång skall monteras, se avsnitt Fel! Okänt växelargument.

O₂ sondens hållare skall monteras på rökröret (max 60 cm från pannans överdel).

Se fig. 4.3.1

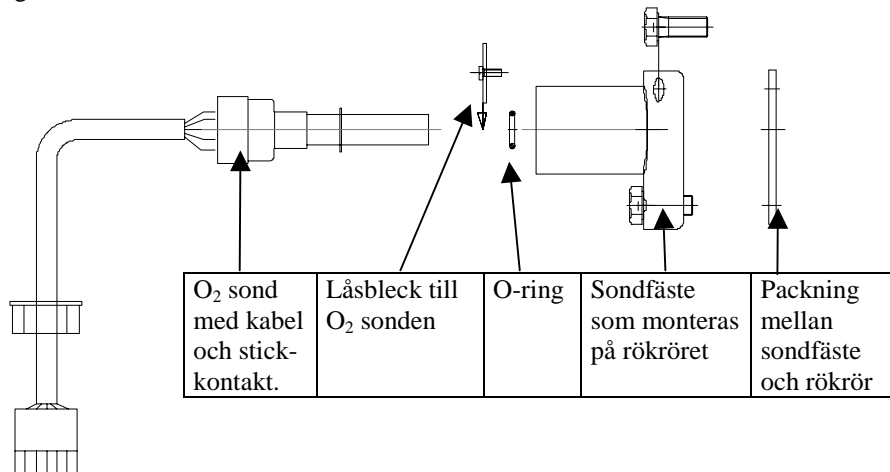

Använd sondhållaren (II) eller blindlocket (VIII) som borrhållare. Om möjligt används något av hålen (lyftöglorna) som finns på pannans rökrör.

Hålet för sonden skall vara 25 mm.

Det är mycket viktigt att ingen "falsk luft" når sonden. Försäkra dej därför om att det är tätat ordentligt i alla skarvar.

Placera packningen mellan rökröret och sondhållaren – sondhållaren skruvas fast med de medlevererade skruvarna.

Blindlocket monteras på samma vis över hålet på andra sidan rökstosen.

4.3.2 Kabeldragning från sonden till kretskortet

Dra kabeln genom hålet på toppen av pannan och fram till styrpanelen (se bilden nedan).

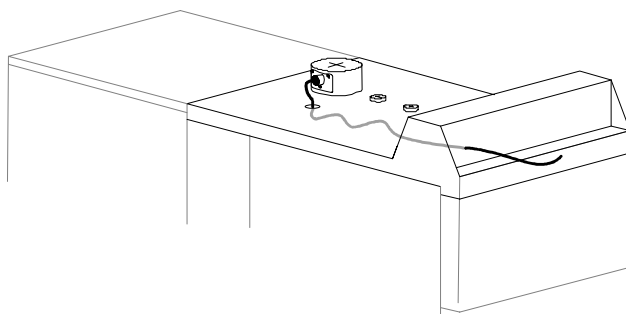

Fig. 4.3.2

Genomföringen skall göras med den medlevererade genomföringsmanschett för att skydda kabeln. Stickkontakten från sonden ansluts i J1 på kretskortet.

OBS:

Kontrollera att sätts i på rätt håll (den kan med lite kraft anslutas på fel håll).

4.3.3 Ledningsfärger mellan sond och kretskort

Om man vid monteringen är tvungen att ta loss kablarna, är det viktigt att dom ansluts på rätt stift igen (se avsnitt 5.2.1 hur kablarna är placerade).

4.3.4 Montering av Transformator

Plattan med transformatorn skruvas fast i bakre väggen.

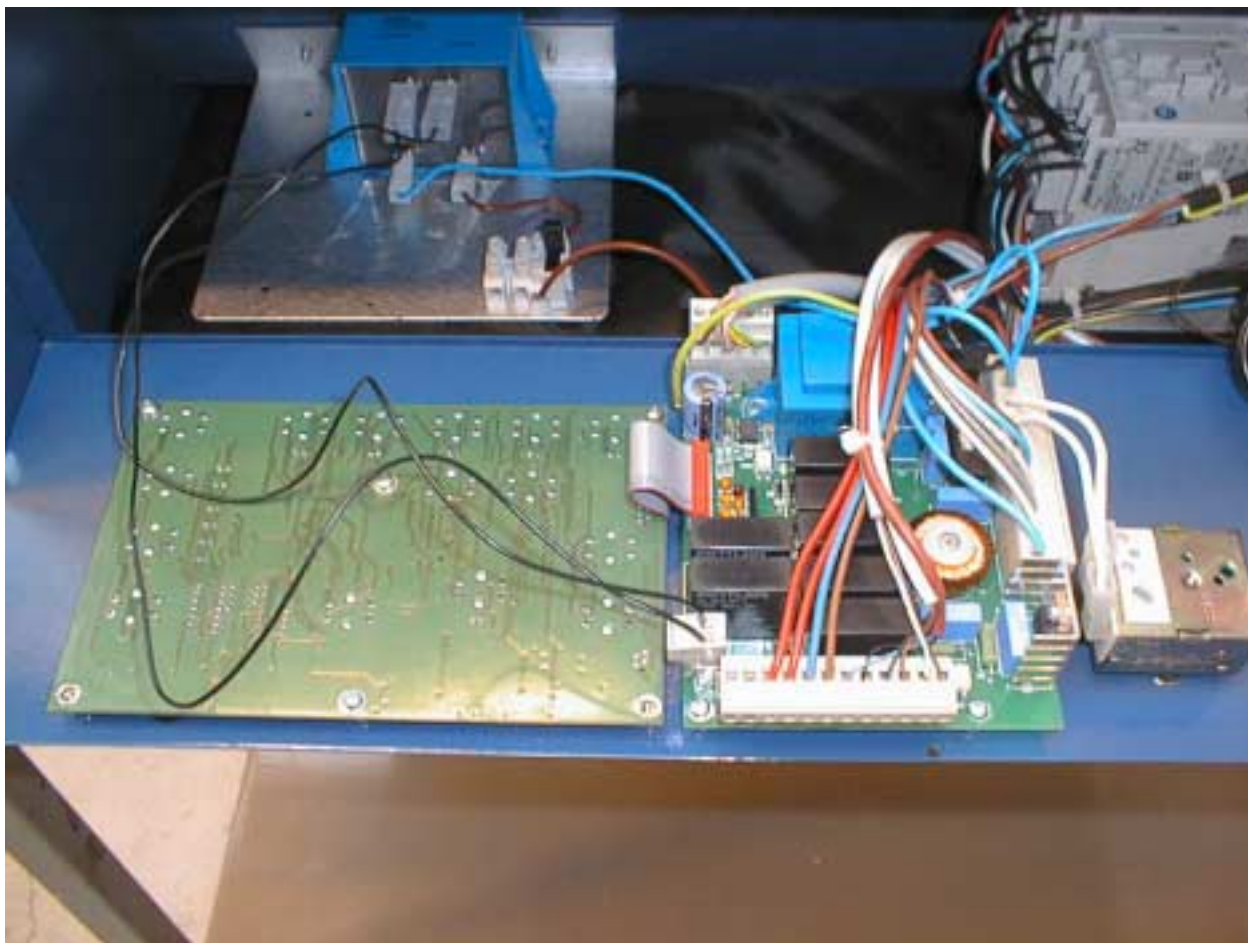
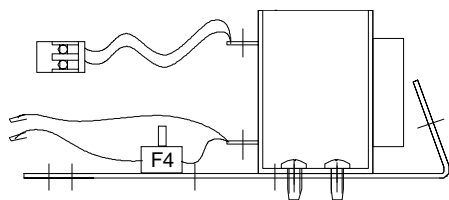

4.3.5 Elektrisk anslutning

El diagram se avsnitt 5

Ledningar monteras som visas i fig. 5.2

dvs.:

Stickkontakten på dom svarta ledningarna ansluts på kretskortets anslutning J3

Blå ledning (nolla till transformator) ansluts på kretskortets anslutning J2:2

Brun ledning (Fas till transformator) ansluts på kretskortets anslutning J2:1

Stickkontakt från O₂-sond ansluts på kretskortets anslutning J1

4.3.6 Provning och igångsättning

Demontera sonden för kalibreras (lägg den ovanpå pannan).

Slut huvudströmbrytaren.

Ställ om styrpanelen från (NO) normal till (AU) automatisk drift se avsnitt 2.2.1.

Stäng av huvudströmbrytaren i ca 20 sekunder och slut den sedan.

Kalibreringen startar automatisk, (CAL) blinkar i ca. 5 minuter.

Efter avslutad kalibrering återmonteras O₂-sonden (OBS - den kan vara mycket varm)

4.4 Montering på panna före ca. nr 800044 (Panna med tryckknappar)

4.4.1 Leveransen består av:

1 st. styrpanel med monterade kretskort, samt de i avsnitt 4.1.1 nämnda delarna.

4.4.2 Montering av O₂ sond

Montering görs som beskrivet i avsnitt 4.3.1

Om rökrörsövergång skall monteras se avsnitt 5.4

4.4.3 Alla programinställningar läses av och noteras på sista sidan i instruktionsboken

(Värdena skall eventuellt programmeras i den nya styrpanelen.

4.4.4 Demontering av gammal styrpanel

Strömförsörjningen till pannan bryts.

Den "gamla" styrpanelen demonteras försiktigt (panelen skall returneras till BAXI AB). Styrpanelen packas så den är skyddad mot stötar och så att kretskorten ej kan bli kortslutna.

Överhettningstermostaten (B12) flyttas från den gamla till den nya panelen.

Alla ledningar flyttas från den gamla till den nya panelen (kom ihåg ledningarna till överhettningstermostaten).

4.4.5 Kabelgenomföring från O₂ sonden till kretskortet

Borra ett hål i topplåten (15 mm). Dra kabeln genom hålet på toppen av pannan och fram till styrpanelen (se bilden nedan).

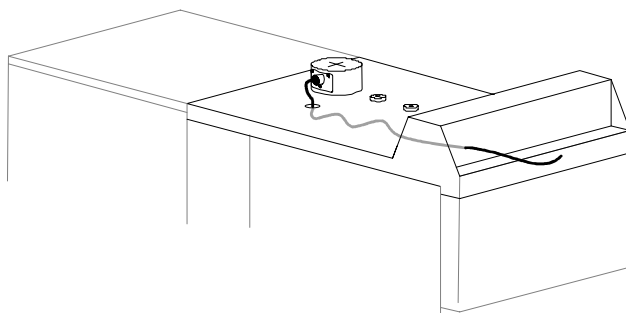

Fig. 4.3.2

Genomföringen skall göras med den medlevererade genomföringsmanschett för att skydda kabeln. Stickkontakten från sonden ansluts i J1 på kretskortet.

OBS:

Kontrollera att sätts i på rätt håll (den kan med lite kraft anslutas på fel håll).

4.4.6 Styrpanelen monteras

Efter anslutning av demonterade ledningar skall styrningen provas.

4.4.7 Provning och igångsättning

1. Demontera sonden så den kan kalibreras (lägg den ovanpå pannan).
2. Slut huvudströmbrytaren.
3. Ställ om styrpanelen från (NO) normal till (AU) automatisk drift se avsnitt 2.2.1.
4. Alla värden från den gamla panelen programmeras in i den nya.
Kom ihåg att spara värdena (Se avsnitt 2.2.1.1)
5. Stäng av huvudströmbrytaren i ca 20 sekunder och slut den sedan.
6. Kalibreringen startar automatisk, (CAL) blinkar i ca. 5 minuter.
7. Efter avslutad kalibrering återmonteras O₂-sonden (OBS - den kan vara mycket varm)
8. Kontrollera att alla givare är ordentligt anslutna (tryck flera gånger på "MENU" knappen för att se om alla värden visas riktigt på displayen.
9. Kontrollera att skruven går åt rätt håll.
10. Tänd pannan (se pannans instruktionsbok) - vänta till bränslet är ordentligt tänt och tryck därefter på ON knappen.
11. Kontrollera att pannan brinner (pannan har nu ett speciellt uppstartsprogram som beskrivs i avsnitt 2.2).

5 Diagram

5.1 Förbindelseschema Multi-Heat med O₂-styrning

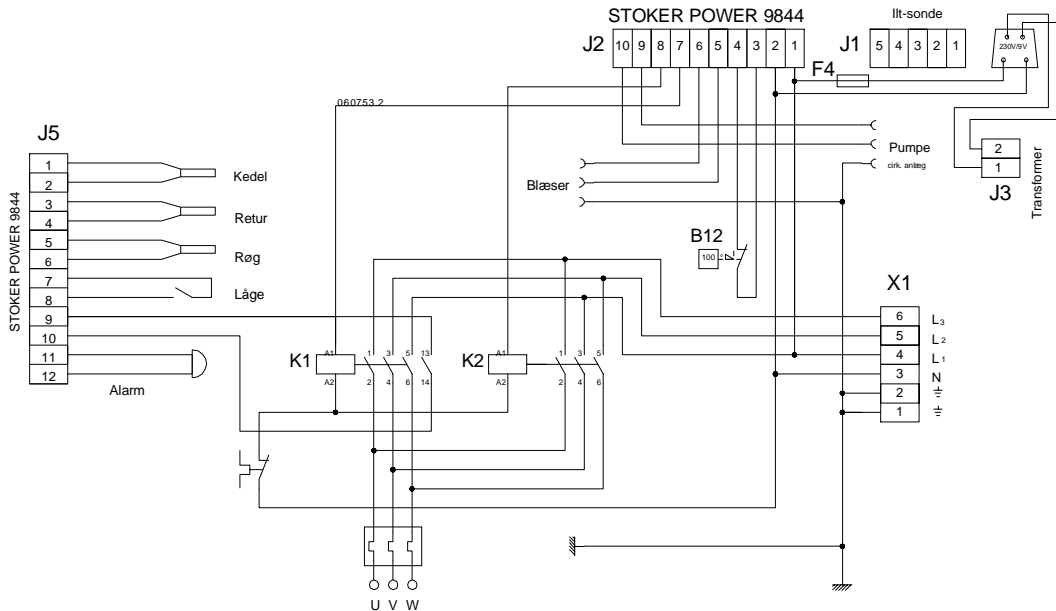

5.2 Förbindelseschema Transformator och O₂-sond

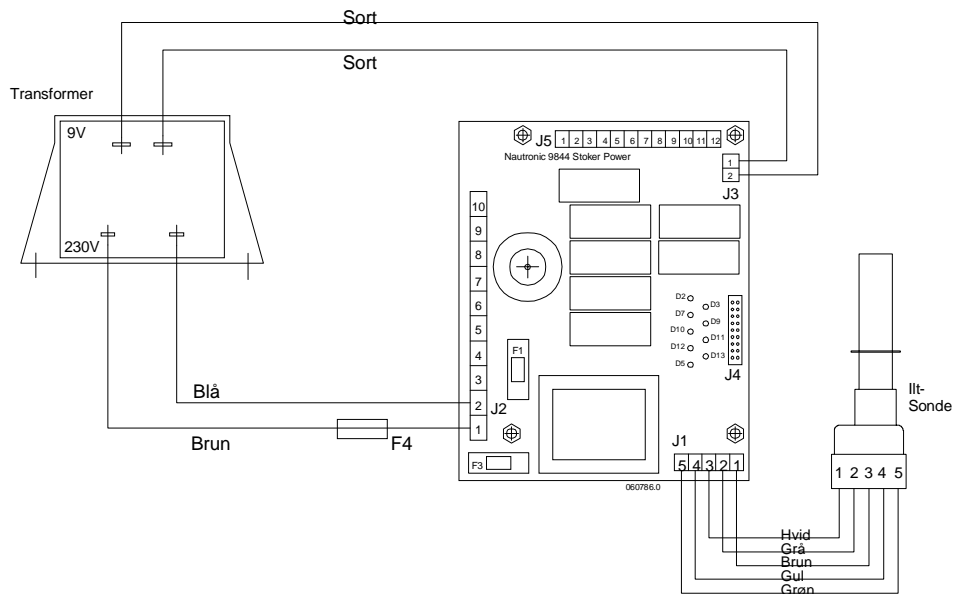

5.2.1 Kabelfärger mellan O₂-sond och kretskort

Om man vid montering av sonden är tvungen att demontera stickkontakten skall det kontrolleras att färgerna på anslutningarna stämmer överens med nedanstående tabell.

O ₂ -sond	Nr på O ₂ -sond	Kabelfärg Vid O ₂ -sond	Kabel	Kabelfärg vid plint J1	Nr på kretskortet vid plint J1
	1	Vit		Brun	(1)
	2	Grå		Grå	(2)
	3	Brun		Vit	(3)
	4	Gul		Gul	(4)
	5	Grön		Grön	(5)

5.3 Förklaring till eldiagram

B 12	-	Överhettningstermostat	J2	-	Starkströmsplint 230V DC	N	-	Nolla
F1	-	Sikring 1.6A (sandfylld)	J3	-	Anslutning för O ₂ -sond 9V AC	T1-T3	-	Anslutning skruvmotor
F2	-	Motorskydd	J4	-	Förbindelse mellan power och control kort	X1	-	Kopplingsplint
F3	-	Säkring 1 A	J5	-	Svagströmsplint	Alarm	-	Potentialfri utgång max 24 Volt - 3 A
F4	-	Säkring 315 mA	K1 & K2		Relä med mekanisk spärrning			
J1	-	Stickkontakt för O ₂ -sond	L1-L3	-	Fas			

5.4 Rökrörsövergång Ø161/Ø151 (Extra utrustning)

Ta om nödvändigt bort den stansade delen.



Fig.5.4 # 1

Rökrörskragen sänks ned över sonden.



Fig. 5.4 # 2

Måttskiss för Rökrörsövergång.

